

*取り付けする前に必ずお読み頂き、内容をよく理解して正しくお使いください。

*この取扱説明書は、いつでも取り出して読めるよう大切に保管してください。

*この商品もしくはこの商品を取り付けた車両を第三者に譲渡する場合は、必ずこの取扱説明書も併せてお渡しください。

	適応車種	商品NO.
	汎用	91710/91714 共通



*ご使用前に下記 URL に掲載されている取扱説明書を必ずお読み頂き、内容をよく理解して正しくお使いください。







<http://www.coolrobo.net/coolrobogt/img/common/coolroboGT.pdf>

■ ご使用前に必ずご確認ください ■

- ※ 取扱説明書内の注意事項を守らずに使用した事による事故や損害について、当社では一切の責任は負いません。
- ※ 商品の保証については保証書裏面の保証規定に沿って行ってまいります。保証内容をご理解のうえ、大切に保管してください。

本書では正しい取り付け、取扱方法および点検整備に関する重要な事項を、次のシンボルマークで示しています。

-  **警告** 要件を満たさずに使用しますと、死亡または重傷に至る可能性が想定される場合を示してあります。
-  **注意** 要件を満たさずに使用しますと、傷害に至る可能性または物的損害の発生が想定される場合を示してあります。

 実施	行為を強制したり指示する内容を告げるものです。	 禁止	禁止の行為であることを告げるものです。
 法令違反	条件次第では法令違反となることを告げるものです。	 その他	その他の警告及び注意を告げるものです。
 分解禁止	表記の禁止行為を告げるものです。	 水ぬれ禁止	表記の禁止行為を告げるものです。

警告



禁止

- 航空機内、空港敷地内、中継局周辺、病院内では絶対に使用しないでください。(電源も入れないでください。) 運行の安全、無線局の運用や放送受信に支障をきたしたり、医療機器が故障、誤動作する原因となります。
- 病院等の医療機関では電源を切ってください。医療向け計測器、心臓ペースメーカー等の近くでは使用しないでください。医療機器へ悪影響を及ぼす恐れがあります。
- 大音量で使用しないでください。周囲の交通の音が聞こえる音量でご使用ください。事故の原因になる恐れがあります。
- 雷鳴が聞こえた場合、ただちに使用を中止し、安全な場所へ避難してください。落雷や感電に見舞われることがあります。



分解禁止

- 分解、改造、修理をしないでください。火災、怪我、感電、故障の原因となります。修理の場合は、弊社またはお買い求めの販売店にご相談ください。

注意



実施

- 使用中、保管時に異臭、発熱、変色、変形などが発生した場合は、ただちに使用を中止し、弊社またはお買い求め販売店にご連絡ください。
- 高温多湿になる場所、熱器具等の近くでの使用放置は避けてください。本体の変形、発熱、発火、破裂、感電、故障の原因となります。
- ボリュームの設定に気を付けてください。突然の大音量、継続的な大音量は鼓膜の損傷や難聴の原因となります。
- 気温の低い場所から、室内等へ移動した場合、本体内部に結露が発生する場合があります。そのまま使用すると発熱、発火、破裂、感電、故障の原因となります。
- 自動ドアや火災報知機の近くでは使用しないでください。自動ドアや火災報知機が誤作動する場合があります。
- 本商品の電波が他の通信機器等に影響を与えている場合、ただちに電源を切り、影響を与えない場所をご利用ください。
- 本体は走行中にヘルメットから落下しないように確実に取り付けをしてください。
- 本体に強い衝撃を与えないでください。故障の原因になります。
- 油類を付着させないでください。ガソリンやオイル等が付着すると、表面の劣化や故障の原因となります。
- 本体、マイクのフレキシブル部分には無理な力をかけないでください。可動範囲には限度があり、無理に力をかけると破損や故障の原因となります。



実施

- 本体に手を掛けてヘルメットを持ち運ばないでください。本体が破損するばかりでなく、本体が外れてヘルメットを落下させる恐れがあります。
- 接続コネクタは、コネクタを持って確実に抜き差ししてください。ケーブルを引っ張ると破損や故障の原因となります。
- 本製品を取り付けた状態でヘルメットを置く際は、本体に衝撃を与えないように注意してください。



法令違反

- 本製品は電波法に基づく技術基準適合証明を受けています。日本国内以外で使用する場合は、使用する国の電波法に従い利用してください。
- 運転中の使用に関しましては、事前に使用地域の法律条例等をよくご確認ください。



水ぬれ禁止

- 水がかかる場所への放置や水没はさせないでください。本製品は防水仕様となっておりますが、長時間にわたり水がかかる場所での使用はお控えください。特にマイク、スピーカーは水に濡らさないようご注意ください。また、濡れた手で接続端子等の脱着は行わないでください。本体の発熱、発火、破裂、感電、故障の原因となります。
- お客様の誤った取り扱いが原因の浸水による故障は、保証対象外となりますので、予めご了承ください。



その他

- 乳幼児の手の届かない場所に保管してください。付属品を誤って飲み込んだり、怪我の原因となります。
- 本製品を定期的に充電してください。本製品を長時間使用しない場合でも、1カ月に1度を目安に充電を行ってください。本製品を使用、もしくは充電せず、長時間保管していた場合、バッテリー性能は劣化します。
- 本製品はリチウムイオンバッテリーを使用しております。リチウムイオンバッテリーは、特性上300回程度は繰り返し充電が可能ですが、それ以降は徐々に性能が低下するため、使用時間が通常の半分程度になりましたらバッテリーを交換する必要があります。
- お手入れの際や充電完了後は、安全のために必ずUSBソケットから充電器を抜いてください。
- 本製品に作動対応している携帯電話機や音楽プレーヤー等以外の機器に接続しないでください。本製品または接続している機器の故障の原因となります。
- 本取扱説明書のイラストは、実際の商品と形状等の仕様が異なる場合があります。また商品の仕様は製品向上のため予告なく変更する場合があります。予めご了承ください。

商品内容



- マイク固定用面ファスナー
X2 枚

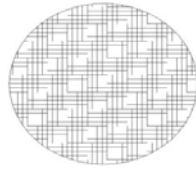

- スピーカー固定用
面ファスナー X2 枚



- スピーカー位置調整用
スポンジ X2 枚

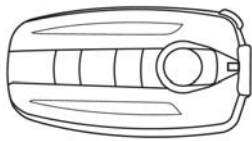

- COOLROBO GT 本体

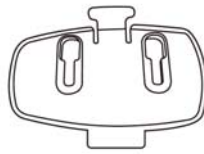

- ヘルメット取り付けベース

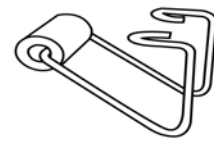

- ヘルメット固定クリップ

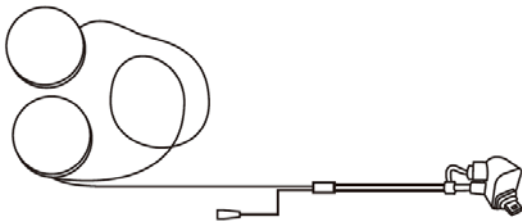

- ステレオ対応スピーカー/外部電源端子



- フレキシブルアームマイク



- フルフェイスヘルメット用マイク



- 充電用 USB ケーブル

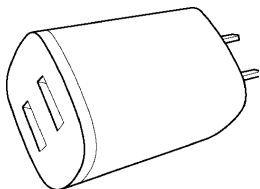

- 充電器
(2 units も同数)

Alcohol
Prep Pad

- アルコールクリーナー

(上記は COOLROBO GT 1unit の商品内容をご説明しています)

本体説明

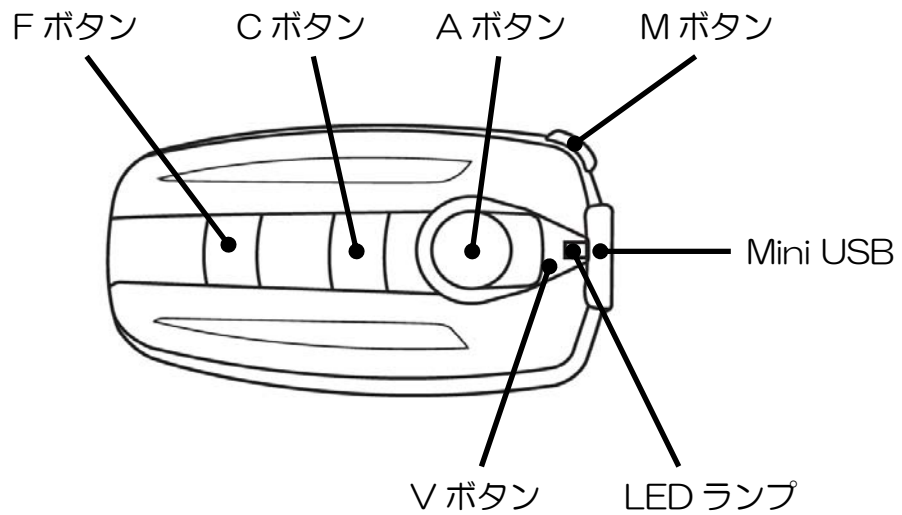

取り付け方法

1. ヘルメット取り付けベースの取り付け

(両面テープ貼り付け)

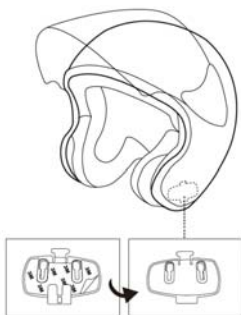

(両面テープ貼り付け+クリップ固定)

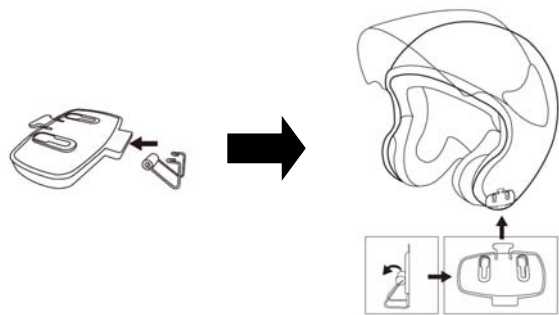

2. 本体の取り付け

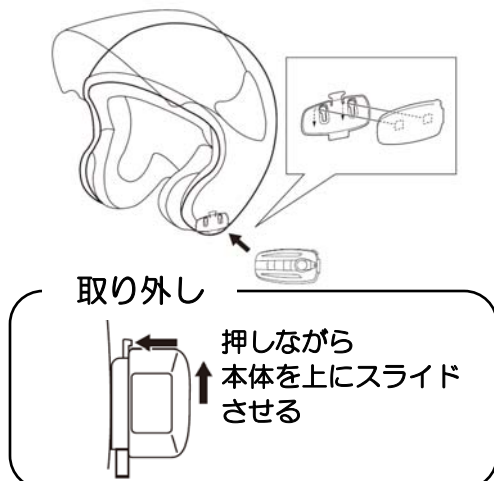

3. スピーカーの取り付け

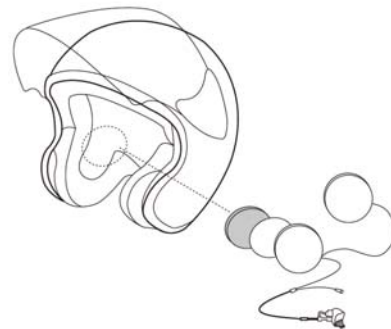

4. マイクの取り付け (ジェット式ヘルメット)

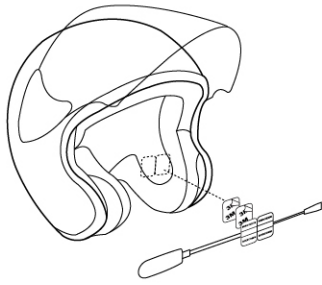

(フルフェイス式ヘルメット)

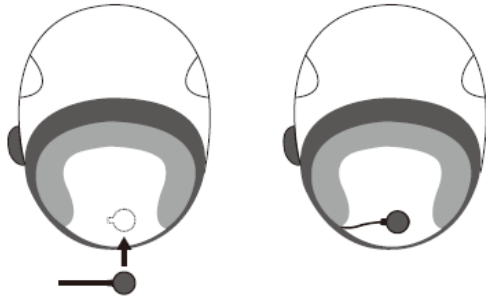

5. マイク、スピーカー、本体の接続

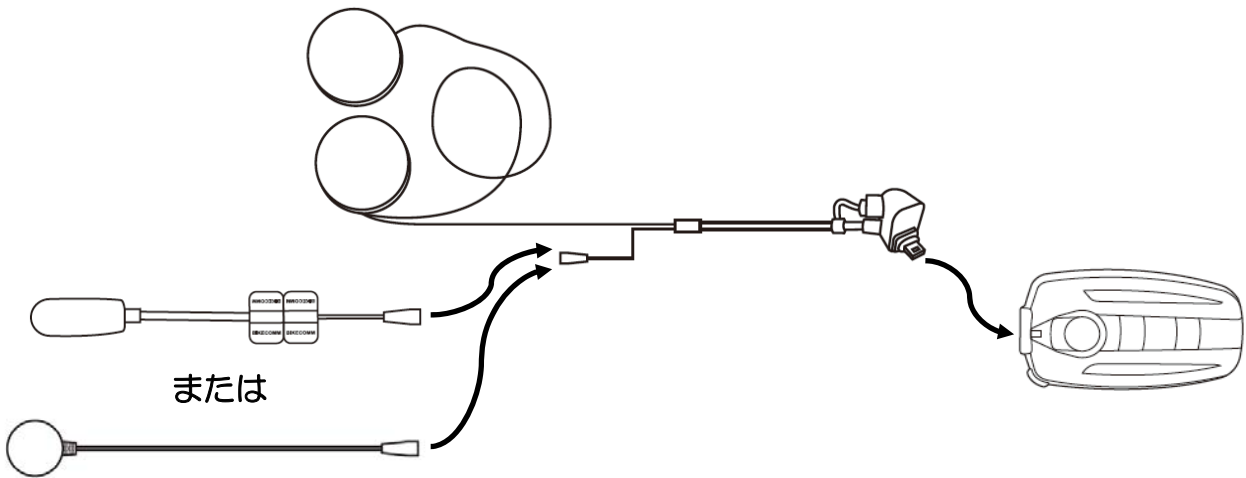

COOLROBO GT できる事

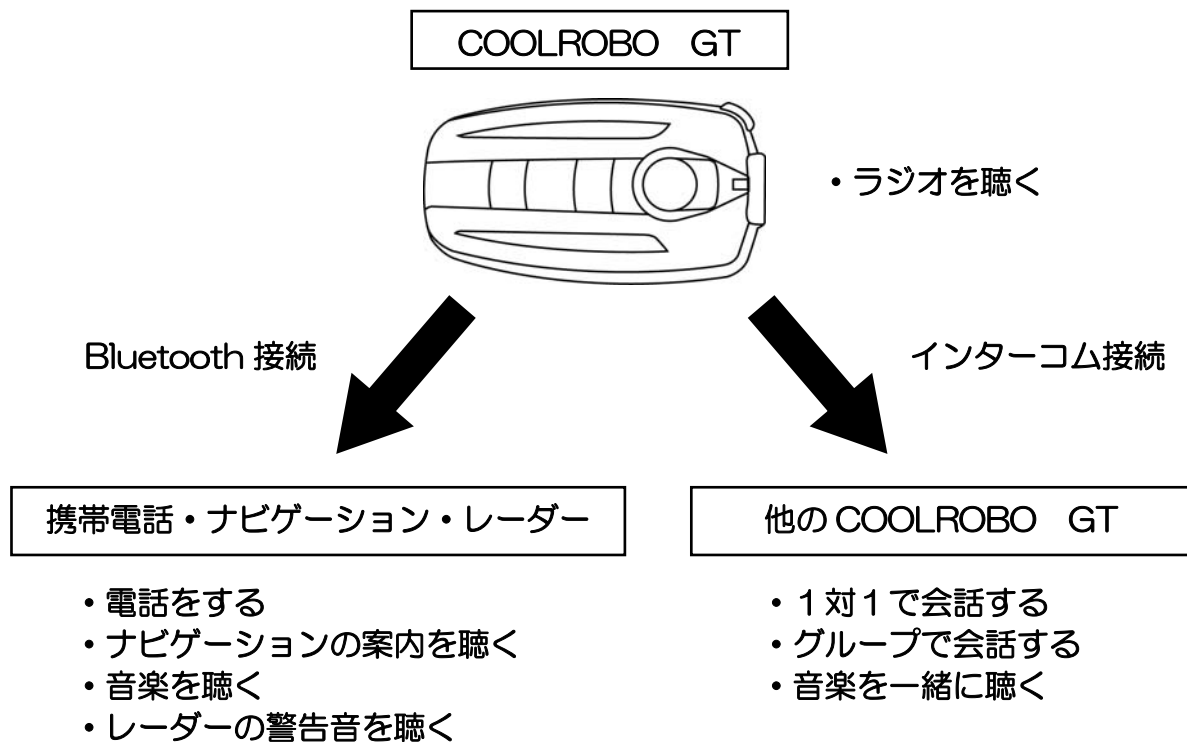

電源の ON/OFF

A+F 約 2 秒

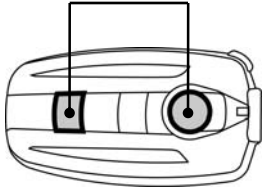

LED 青：電源 ON
(バッテリー残量が 100%の時は緑点滅後)

LED 赤：電源 OFF

※使用する前に必ず充電を行ってください。

充電は、製品に付属の充電用 USB ケーブルを、PC もしくは製品に付属の AC 充電器に接続します。

充電中は LED が赤色に点灯し、充電が完了すると LED が緑色に点灯します。

ボリュームコントロール

※スピーカーより音が聞こえている時のみ調整可能。

音量：大

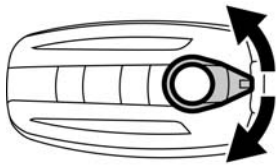

1 回ずつ操作することに

音量：小

音声案内の音量調整

F+C 押しながら

音量：大

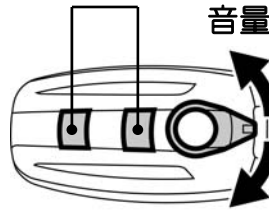

1 回ずつ操作することに

音量：小

FM ラジオの操作

※電源が ON の状態で全ての接続機器が待機状態の時。

●FM ラジオ ON/OFF

F 約 2 秒

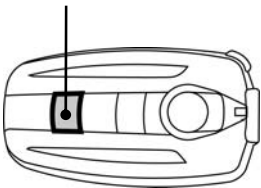

●手動チャンネルスキャン ON/OFF

C 2 回連続

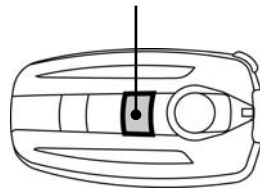

●手動チャンネル調整

周波数 UP

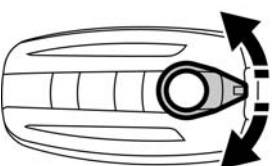

約 2 秒

周波数 DOWN

●ラジオ局の保存

ラジオ局受信後 6 秒以内に

F 2 回

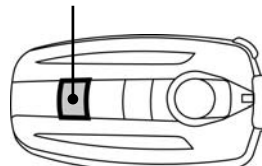

Bluetooth ペアリング (携帯電話、ナビゲーション、レーダーと接続する)

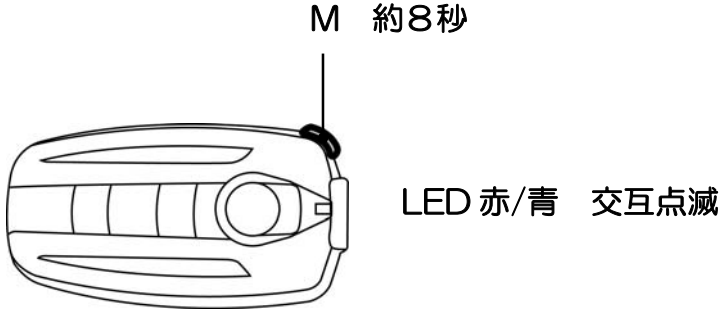

ペアリング開始

接続する機器をペアリングできる状態にします。

携帯電話・ナビゲーション・レーダー

- ・「COOLROBO-GT」を選択
- ※ピンコードが必要な場合：0000

ペアリング完了

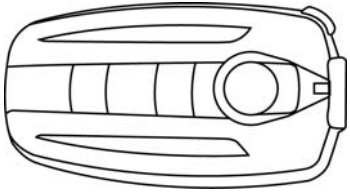

LED：青 約2秒毎に点滅

音楽再生の操作

●再生/停止

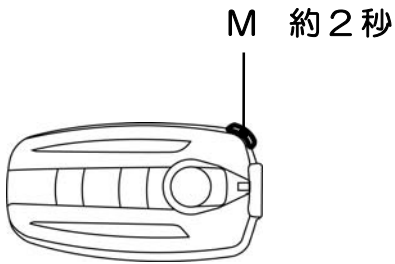

●曲送り/曲戻し

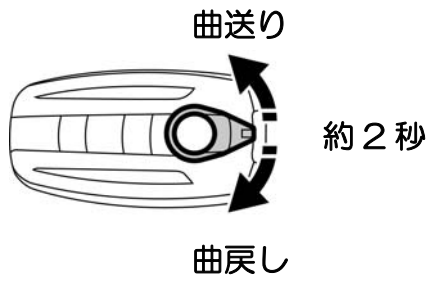

携帯電話の操作

※電源が ON の状態で全ての接続機器が待機状態の時。

●着信設定切り替え

約 8 秒：手動着信設定

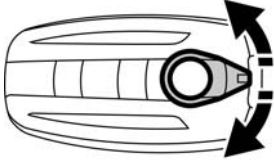

着信時に M ボタンを操作またはマイクに向かって話す

約 8 秒：自動着信設定

着信したら約 10 秒で自動で応答

●電話応答

M 1回

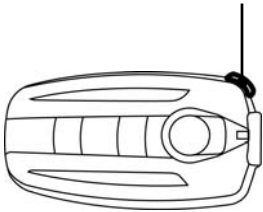

●電話を切る

M 1回

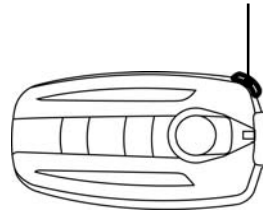

●応答拒否（自動着信設定時）

※手動着信設定時は着信 16 秒後

M 約 3 秒

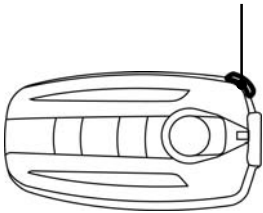

●電話切り替え（通話の保留）

※携帯電話 2 台接続時

A 1回

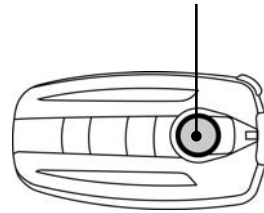

●リダイヤル

M 2回

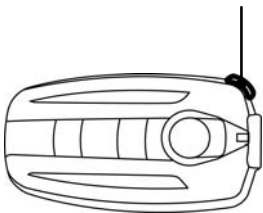

●ボイスコントロール機能 （iPhone の Siri 等）

M 1回

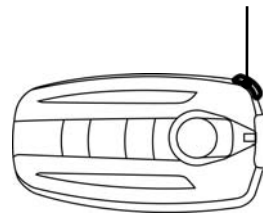

+

マイクに向かって話す

本体同士のペアリング（インターコムへのペアリング方法）

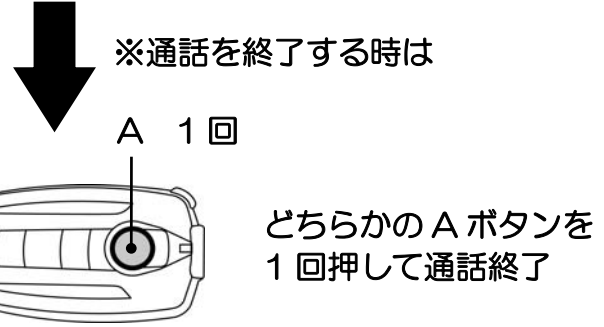
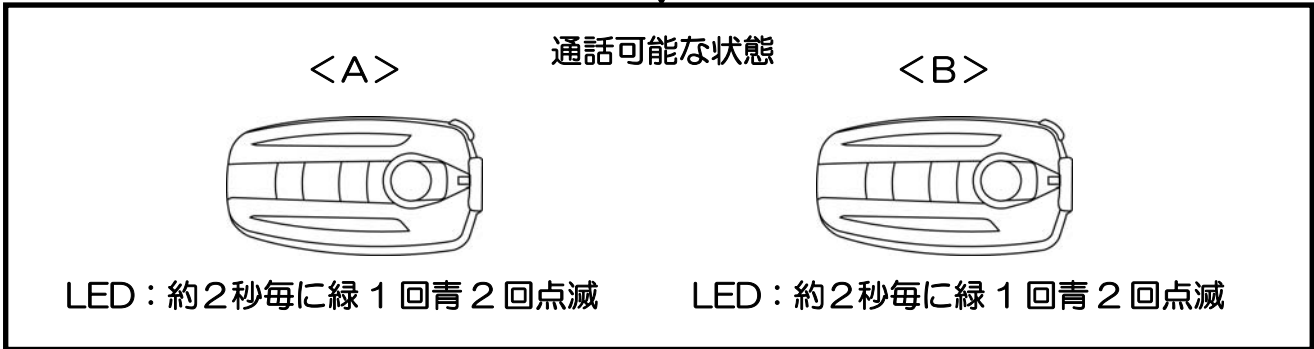
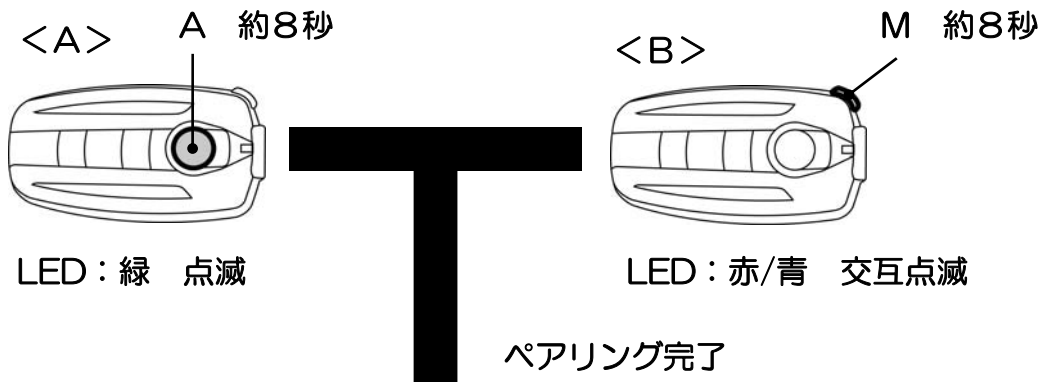

本体のマルチ接続例

※最大3台まで接続可能

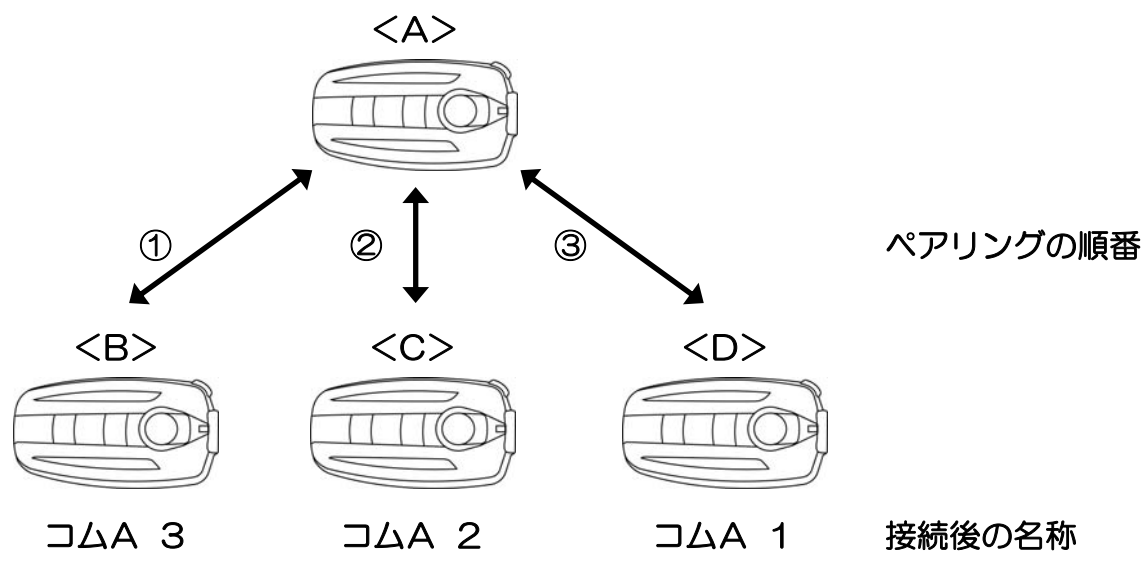

1対1通話

●通話の開始

A 1~3回

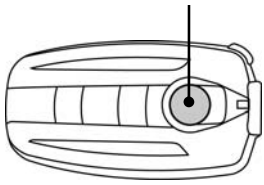

Aボタンを押す回数

- コムA 1と会話：1回
- コムA 2と会話：2回
- コムA 3と会話：3回

●通話の終了

A 1回

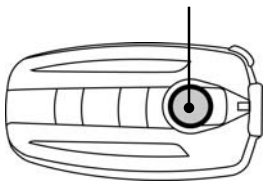

●VOXコントロールモード切り替えおよび音声レベル感度調整

※電源がONの状態ですべての接続機器が待機状態の時。

音声レベル感度：良い

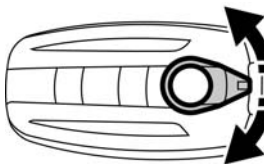

約2秒

音声レベル感度：悪い

Vボタン操作	音声レベル感度	感度
↓	VOX 機能レベル 1	↑ 感度 悪い
↑ ↓	VOX 機能レベル 2	
↑ ↓	VOX 機能レベル 3	
↑ ↓	VOX 機能レベル 4	
↑	マニュアルモード	

他社製ヘッドセットとのペアリング (ユニバーサルインターコムでのペアリング方法)

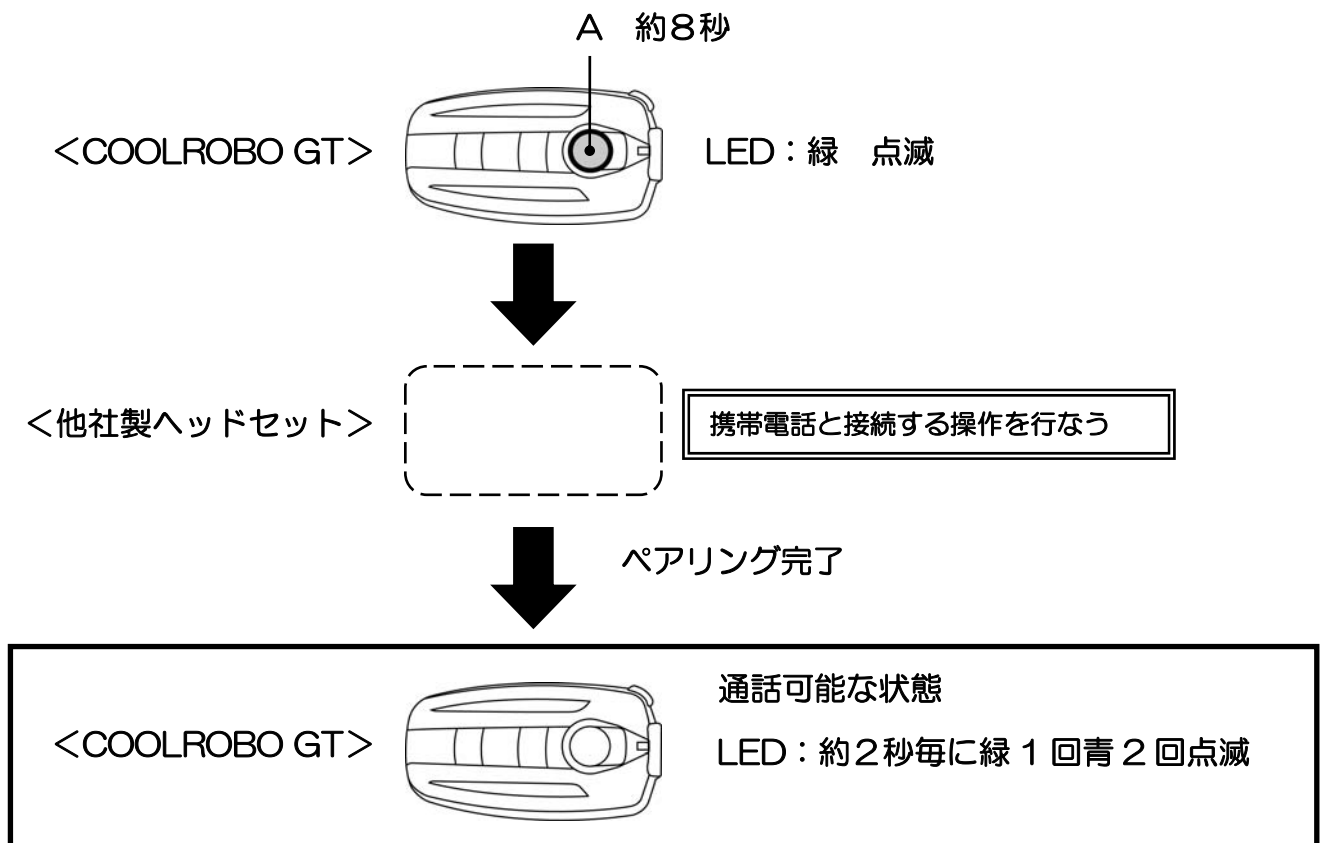

他社製ヘッドセットとの通話

※最初の1回目はCOOLROBO GT側から通話を開始してください。

COOLROBO GT側

●通話の開始/終了

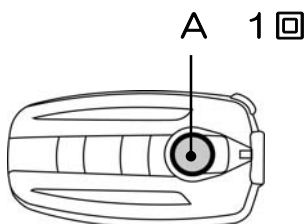

他社製ヘッドセット側

●通話の開始



携帯電話のリダイヤル発信
操作を行なう

●通話の終了



携帯電話の終話操作を
行なう

ミュージックシェアリング

※COOLROBO GT 同士を1対1でインターコム接続し、通話状態にしてください。

●シェアリング開始

M 約2秒

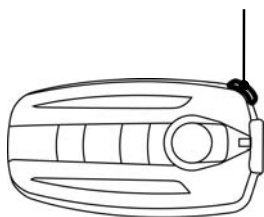

●シェアリング終了

F 1回

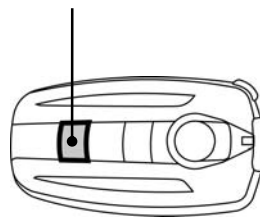

バックグラウンドミュージック

音楽再生中に通話を開始すると音楽を聴きながら通話をすることができます。

●バックグラウンドミュージック開始

A 1回

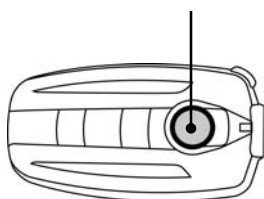

●バックグラウンドミュージック終了

※M ボタンを約2秒押して音楽再生してから通話を開始

※通話中に音楽を停止

M 約2秒

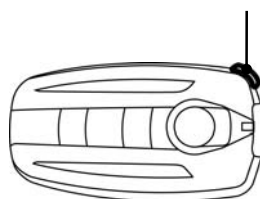

複数同時通話接続

●本体の番号登録（メンバー名称登録）

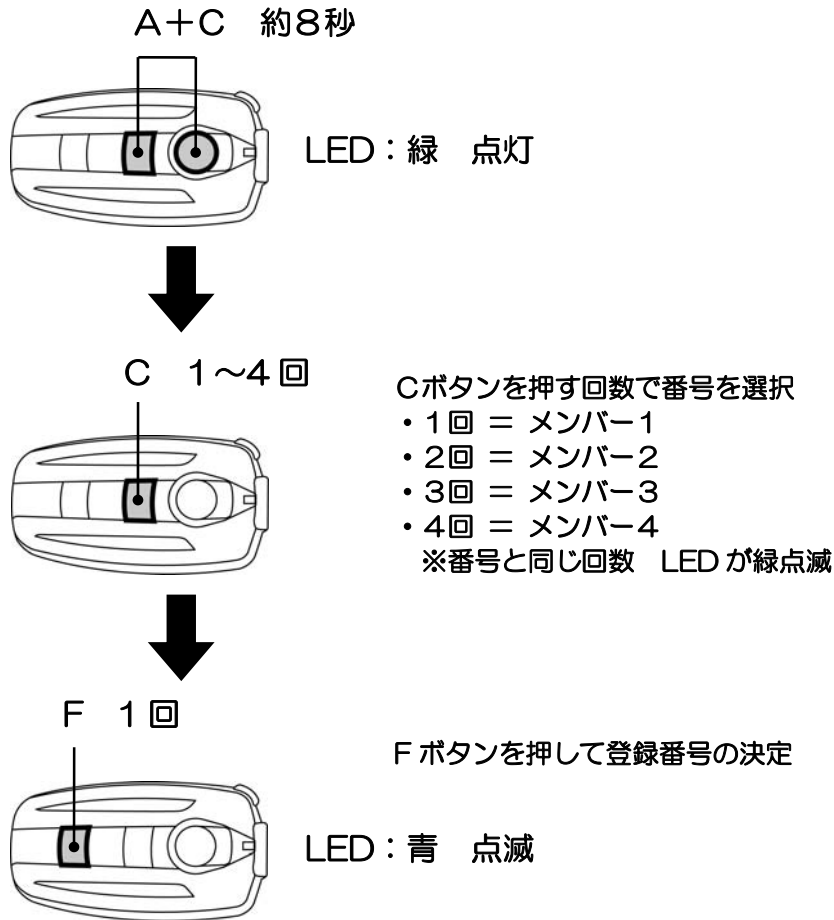

●複数同時通話用ペアリング方法

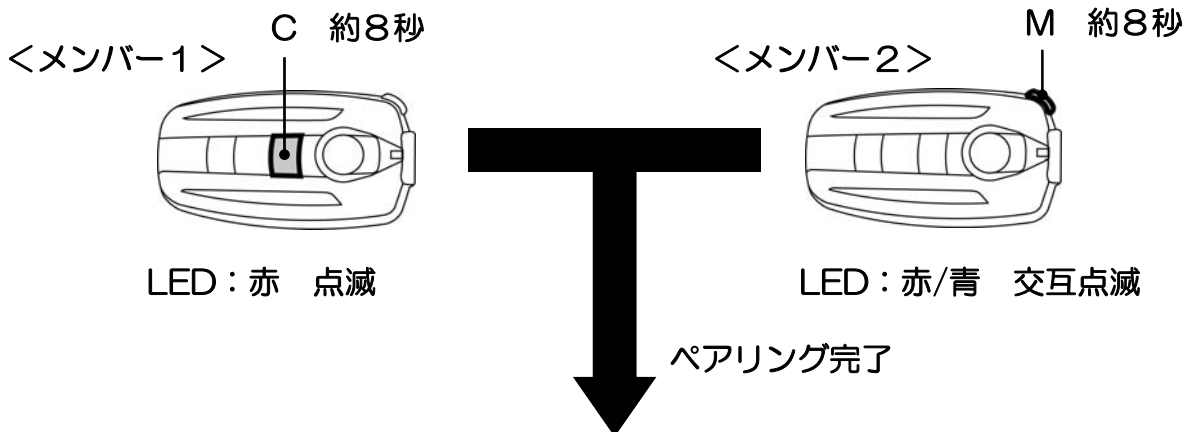

<メンバー1>

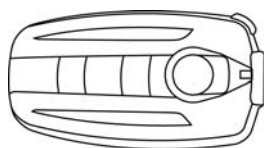

LED：青 約2秒毎に点滅

<メンバー2>

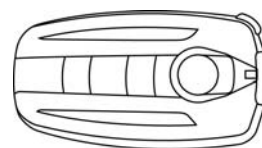

LED：青 約2秒毎に点滅

複数同時通話接続例

※最大4人まで通話可能

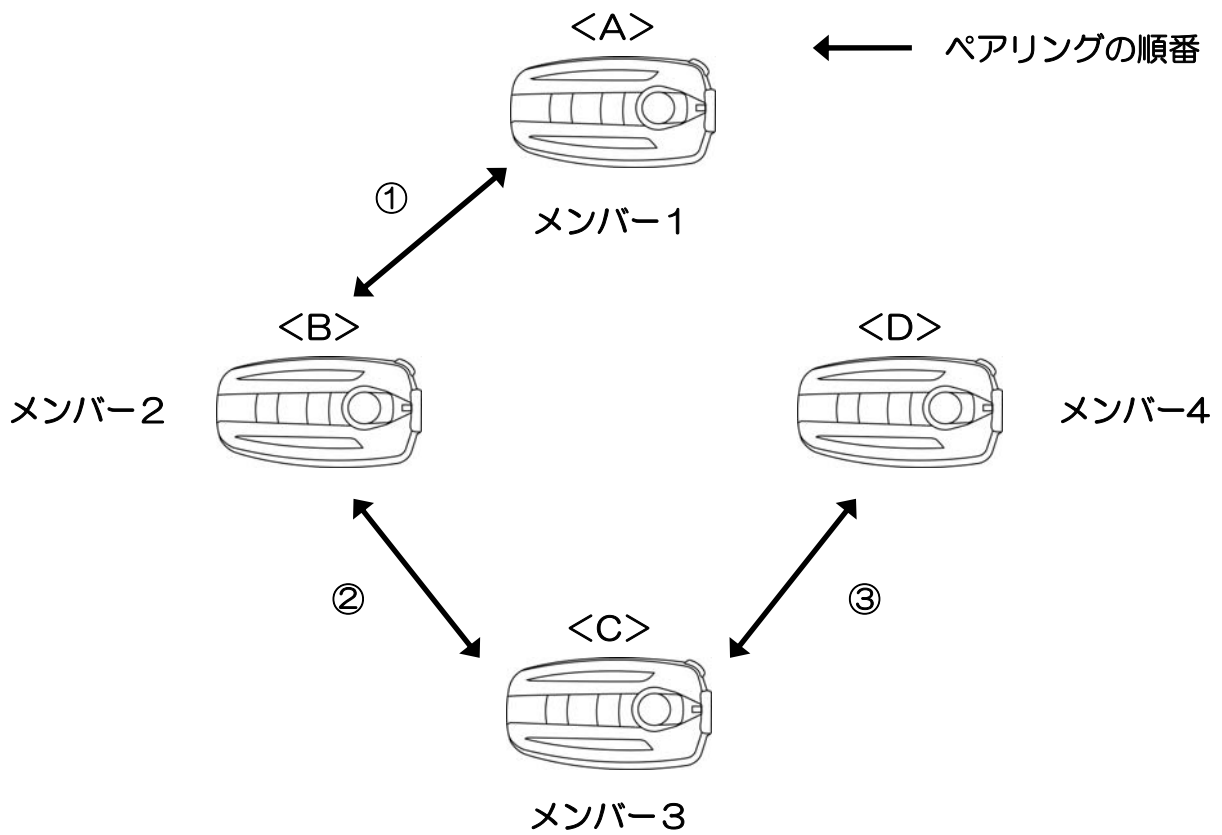

複数人通話

●通話の開始

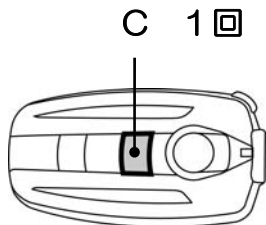

※グループメンバーの一人が押すことで
メンバー全員が通話可能

●通話の終了

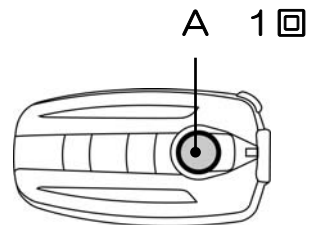

ペアリング情報のリセット

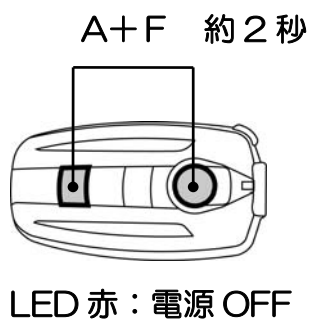

Aボタンを押したまま

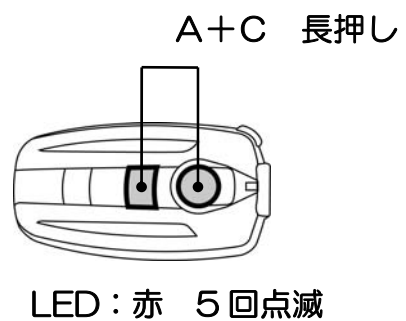

製品の保証について

- 本商品の保証期間は購入日から1年間です。保証書の内容を良くお読みになり理解した上で商品をご利用ください。
- 本商品は厳重に管理された工場にて生産・管理しておりますが、万が一不良が発生した場合は、本商品のみの保証対象といたします。本商品以外の部品代金、修理工賃、整備等で発生した費用は保証対象外とさせていただきます。
- 外観上本体に大きな外傷、割れ等がある場合は、保証対象外とさせていただきます。予めご了承ください。
- 保証修理を依頼される場合は、購入日が書かれ販売店の押印がされた保証書または、購入が証明できるお買い上げレシート等を用意し、お買い求めの販売店または、当社お客様相談窓口までご連絡ください。ご連絡無く商品をお送りいただいても受付できない場合がありますのでご注意ください。
- 保証期間内であっても有償となる場合があります。予めご了承ください。

*DAYTONA COOLROBO GT の Web サイトでは動画による使い方のご紹介や、お使いの COOLROBO GT に新しい機能を追加するアップデートサービスを行っております。

<動画による使い方のご紹介>

<http://www.coolrobo.net/coolrobogt/movie/index.html>



<ファームウェアアップデートサービス>

<http://www.coolrobo.net/coolrobogt/firmware/index.html>



※Bluetooth は、米国 Bluetooth SIG, Inc.の登録商標です。

※iPhone は米国および他の国々で登録された Apple Inc.の商標です。

iPhone の商標はアイホン株式会社のライセンスにもとづき使用されています。

※Siri は Apple Inc.の商標です。

東証JASDAQ上場

株式会社

デイトナ

〒437-0226 静岡県周智郡森町一宮 4805

URL: <http://www.daytona.co.jp>

©デイトナ商品についてのご質問、ご意見は

「フリーダイヤルお客様相談窓口」0120-60-4955 まで